



UNI FAN SL V2 **RGB**

INSTALLATION GUIDE/安裝指南/GUIDE D'INSTALLATION

UF-SL120V2-1B / UF-SL120V2-1W
UF-SL140V2-1B / UF-SL140V2-1W

Package Contents/包裝內容物 / Contenu du colis

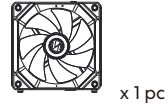
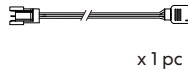
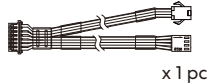

Power Cable Installation / 電源線安裝/

Installation du câble d'alimentation



Note 1: The socket for the power cable modular is directional, which shall connect the male-female plug and cover the pins.

Note 2: The pulling connector mechanism is designed to not easy loosening.

注意1: 電源線插頭有方向性，公母插針對接，擋板蓋住彈簧端子。

注意2: 拉拔端子接頭具有卡扣設計，因此不必擔心容易鬆脫。

Note 1: La prise pour le câble d'alimentation modulaire est directionnelle, qui doit connecter la fiche mâle-femelle et couvrir les broches.

Note 2: Le mécanisme du connecteur de traction est conçu pour ne pas se desserrer facilement.

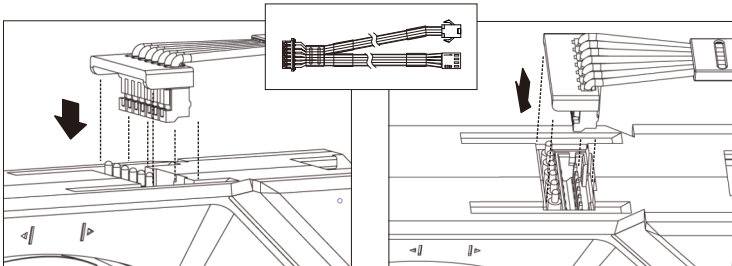

Fan to Fan Connection / 風扇連接風扇/

Connexion ventilateur à ventilateur

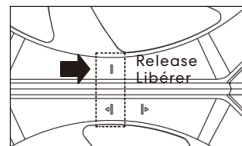
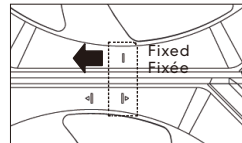
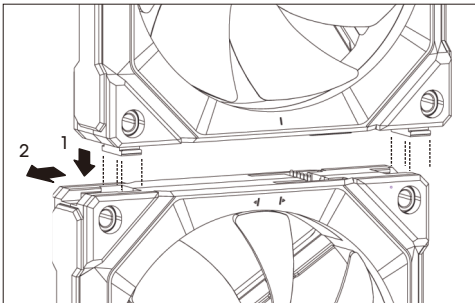

Fan Mounting on Radiator / 水冷排上的風扇安裝 / Montage du ventilateur sur radiateur

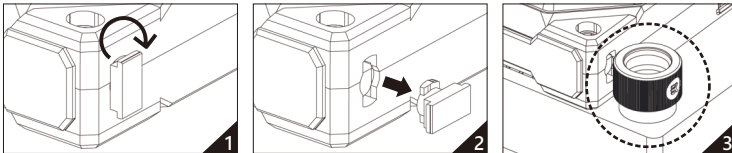

Note 1: The fan interlocking key is removable if it is affected by the radiator inlet and outlet.

Note 2: The SL120 V2 is 28mm thick, thus implemented counterbore screw holes to fit standard long screws, do not use gaskets when mounting with long screws.

Note 3: Only use the screws(M5x10) that is included in the box, other screws may not hold the fan properly.

注意 1: 若遇到水冷排水位置影響風扇扣鎖，可將風扇卡扣鎖移除。

注意 2: SL120 V2 風扇為 28 mm 厚度，採下沉式螺絲孔設計，適用一般常規長螺絲（具有隱藏螺絲頭的功能），無法使用墊片+長螺絲。

注意 3: 請使用附件裡的 M5x10 螺絲來安裝風扇，以確保風扇牢固。

Note 1: La clé de verrouillage du ventilateur est amovible si elle est affectée par l'entrée et la sortie du radiateur.

Note 2: L'SL120 V2 a une épaisseur de 28 mm, donc mis en place des trous de vis à contre-alésage pour s'adapter aux vis longues standard, n'utilisez pas de joints lorsqu'on monte avec des vis longues.

Note 3: Utilisez uniquement les vis (M5x10) incluses dans la boîte, d'autres vis peuvent ne pas maintenir le ventilateur correctement.

Power Module to Motherboard Connection / 電源線連接主板 / Connectez le câble d'alimentation à la carte mère

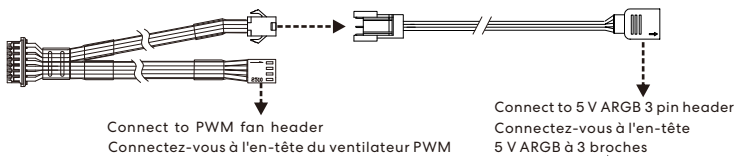

Warning! Do not connect the wrong type of LED connector. If it is connected to the 12V connector, permanent damage will occur.

警告! 請不要連接錯誤類型的 LED 接頭，如果連接到 12V 接口，將造成永久損壞。

Attention ! Ne connectez pas le mauvais type de connecteur LED. S'il est connecté au connecteur 12 V, des dommages permanents arrivera.

